

Tariffe servizi di laboratorio analogico (Aggiornato il 18/10/2024)

SVILUPPO NEGATIVI BIANCO e NERO - Procedimento manuale in tank ad inversione -

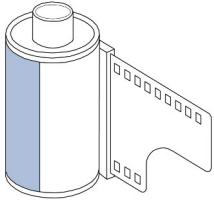

FORMATO 135

prezzi

Sviluppo standard (<i>Adox RODINAL / Bellini Hydrofen</i>)	Euro	6.00
Sviluppo speciale a base di pirogallolo (<i>Bergger PMK</i>)	Euro	9.00
Sviluppo standard + provino digitale a 360PPI (tutte le strisce, tipo contatto)	Euro	8.00
Sviluppo standard + scansioni singole a 800PPI (1150 pixel circa sul lato lungo)	Euro	12.00

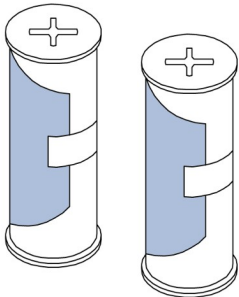

FORMATO 120

prezzi

Sviluppo standard (<i>Adox RODINAL / Bellini Hydrofen</i>)	Euro	7.00
Sviluppo speciale a base di pirogallolo (<i>Bergger PMK</i>)	Euro	10.00
Sviluppo standard + provino digitale a 240PPI (tutte le strisce, tipo contatto)	Euro	9.00
Sviluppo standard + scansioni singole a 500PPI (1150 pixel circa sul lato lungo)	Euro	12.00

(!) Il formato 127 presenta gli stessi prezzi del formato 120 (scansioni a 600PPI).

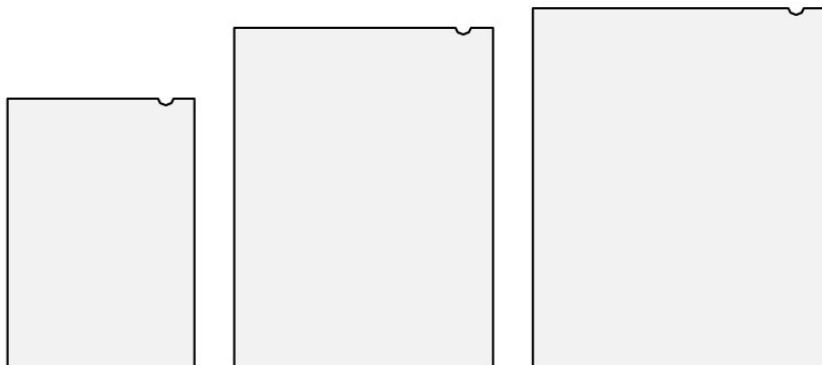

PELLICOLE PIANE 9x12cm

prezzi cad.

Sviluppo standard (Adox RODINAL / Bellini Hydrofen)

| Euro 4.00

PELLICOLE PIANE 4"X 5" (10,2x12,7cm)

prezzi cad.

Sviluppo standard (Adox RODINAL / Bellini Hydrofen)

| Euro 5.00

PELLICOLE PIANE 13x18cm

prezzi cad.

Sviluppo standard (Adox RODINAL / Bellini Hydrofen)

| Euro 7.00

PELLICOLE PIANE 8"x10" (20,3x25,4cm)

Sviluppo standard (Adox RODINAL / Bellini Hydrofen)

| Euro 9.50

PELLICOLE PIANE 11"x14" (28x35,6cm)

Sviluppo standard (Adox RODINAL / Bellini Hydrofen)

| Euro 16.00

Prezzi sviluppo al **pirogallolo** pellicole piane: + **100%**

Aumento costi trattamento di sviluppo Push / Pull pellicole bianco e nero: + 20% ogni stop

PELLICOLE COLORE & B/N CROMOGENE - Procedimento manuale in drum rotativa -

Sviluppo negativi C-41 & Cross Processing DIA – BELLINI C-41 KIT

FORMATO 135

	prezzo	
Sviluppo C-41	Euro	6.00
Sviluppo C-41 + provino digitale a 360PPI (tutte le strisce, tipo contatto)	Euro	8.00
Sviluppo C-41 + scansioni singole a 800PPI (1150 pixel circa sul lato lungo)	Euro	12.00

FORMATO 120

	prezzo	
Sviluppo C-41	Euro	7.00
Sviluppo C-41 + provino digitale a 240PPI (tutte le strisce, tipo contatto)	Euro	9.00
Sviluppo C-41 + scansioni singole a 500PPI (1150 pixel circa sul lato lungo)	Euro	12.00

(!) Il formato 127 presenta gli stessi prezzi del formato 120 (scansioni a 600PPI).

FORMATO 4"X 5" (10,2x12,7cm)

	prezzo cad.	
Sviluppo C-41	Euro	5.00

FORMATO 8"X 10" (20,3 x25,4cm)

	prezzo cad.	
Sviluppo C-41	Euro	15.00

Aumento costi trattamento Push / Pull pellicole colore: + 20% per ogni stop.

PROVINI STAMPATI

- Provini a contatto B/N chimici

	prezzo	
- Foglio 24x30cm - Stampa su carta chimica politenata	Euro	9.00

- Provini (tipo contatto) B/N e colore inkjet

	prezzo	
- Foglio A4 - Stampa digitale (300dpi) su carta politenata	Euro	7.50

SCANSIONI NEGATIVI B/N, COLORE & DIA

- SCANSIONE NEGATIVI / DIA 135

- Scansioni 135 ideali per web e archivio

- **BASSA** risoluzione (360PPI)
- **MEDIA** risoluzione (800PPI)
- **ALTA** risoluzione (1200PPI)

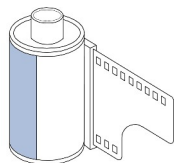

prezzi (a fotogramma)

Euro	0.30
Euro	0.60
Euro	0.90

- Scansioni 135 finalizzate alla stampa inkjet

- Formato **A4**
- Formato **A3 / A3+**
- Formato **A2**
- Formato **A1**
- Formati superiori (scansioni sino a 6400PPI)

Euro	3.00
Euro	5.00
Euro	7.00
Euro	9.00
Euro	12.00

- SCANSIONE NEGATIVI / DIA 120

- Scansioni 120 ideali per web e archivio

- **BASSA** risoluzione (240PPI)
- **MEDIA** risoluzione (500PPI)
- **ALTA** risoluzione (720PPI)

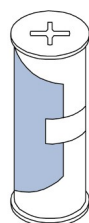

prezzi (a fotogramma)

Euro	0.60
Euro	1.00
Euro	1.80

- Scansioni 120 finalizzate alla stampa inkjet

- Formato **A4**
- Formato **A3 / A3+**
- Formato **A2**
- Formato **A1**
- Formati superiori (scansioni sino a 6400PPI)

Euro	4.00
Euro	7.00
Euro	9.00
Euro	12.00
Euro	16.00

- SCANSIONE PELLICOLE PIANE - NEGATIVI / DIA 4"x 5"

- Scansioni piane 4"x 5" ideali per web e archivio

- **BASSA** risoluzione (150PPI)
- **MEDIA** risoluzione (240PPI)
- **ALTA** risoluzione (400PPI)

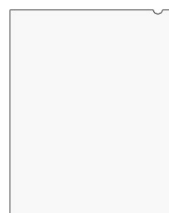

prezzi

Euro	0.90
Euro	1.80
Euro	3.60

- Scansioni piane 4"x 5" finalizzate alla stampa inkjet

- Formato **A4**
- Formato **A3 / A3+**
- Formato **A2**
- Formato **A1**
- Formati superiori (scansioni sino a 4800 / 6400PPI)

Euro	6.00
Euro	9.00
Euro	12.00
Euro	16.00
Euro	20.00

- SCANSIONE PELLICOLE PIANE - NEGATIVI / DIA 13x18cm / 8"x 10" (Chiedere preventivo)

(!) I prezzi indicati sono riferiti unicamente all'acquisizione e salvataggio dell'immagine.

Scansioni pellicole finalizzate alla stampa inkjet - 300dpi senza interpolazione

Valori di acquisizione consigliati in relazione alle dimensioni stampa desiderate.

Pellicole 135

Stampa A4	(21 x 29,7 cm)	risoluzione di acquisizione richiesta	- circa 2400PPI
Stampa A3	(29,7 x 42 cm)	risoluzione di acquisizione richiesta	- circa 3200PPI
Stampa A3 +	(33 x 48,3 cm)	risoluzione di acquisizione richiesta	- circa 3900PPI
Stampa A2	(42 x 59,4 cm)	risoluzione di acquisizione richiesta	- circa 4800PPI
Stampa A1	(59,4 x 84,1 cm)	risoluzione di acquisizione richiesta	- circa 6400PPI

Pellicole 120 (6x6 / 6x7)

Stampa A4	(21 x 29,7 cm)	risoluzione di acquisizione richiesta	- circa 1100PPI
Stampa A3	(29,7 x 42 cm)	risoluzione di acquisizione richiesta	- circa 1500PPI
Stampa A3 +	(33 x 48,3 cm)	risoluzione di acquisizione richiesta	- circa 1700PPI
Stampa A2	(42 x 59,4 cm)	risoluzione di acquisizione richiesta	- circa 2200PPI
Stampa A1	(59,4 x 84,1 cm)	risoluzione di acquisizione richiesta	- circa 3100PPI

I formati 6x4,5 cm / 6x8 cm / 6x9 cm presentano piccole variazioni dei dati di acquisizione riportati sopra.

Pellicole Piane 4" X 5"

Stampa A4	(21 x 29,7 cm)	risoluzione di acquisizione richiesta	- circa 600PPI
Stampa A3	(29,7 x 42 cm)	risoluzione di acquisizione richiesta	- circa 900PPI
Stampa A3 +	(33 x 48,3 cm)	risoluzione di acquisizione richiesta	- circa 980PPI
Stampa A2	(42 x 59,4 cm)	risoluzione di acquisizione richiesta	- circa 1200PPI
Stampa A1	(59,4 x 84,1 cm)	risoluzione di acquisizione richiesta	- circa 1750PPI

Pellicole Piane 8" X 10"

Stampa A4	(21 x 29,7 cm)	risoluzione di acquisizione richiesta	- circa 300PPI
Stampa A3	(29,7 x 42 cm)	risoluzione di acquisizione richiesta	- circa 460PPI
Stampa A3 +	(33 x 48,3 cm)	risoluzione di acquisizione richiesta	- circa 500PPI
Stampa A2	(42 x 59,4 cm)	risoluzione di acquisizione richiesta	- circa 620PPI
Stampa A1	(59,4 x 84,1 cm)	risoluzione di acquisizione richiesta	- circa 890PPI

STAMPE BIANCO & NERO FINE ART

(Stampa chimica ai sali d'argento)

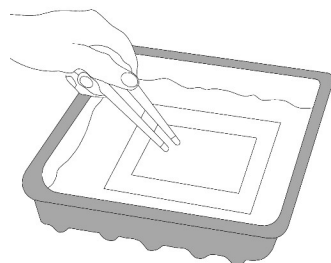

Carta politenata - ILFORD **MGRC DELUXE**

prezzi

Formato 13x18 cm	Euro	7.00
Formato 18x24 cm	Euro	9.50
Formato 24x30 cm	Euro	16.00
Formato 30x40 cm	Euro	28.00
Formato 40x50 cm	Euro	50.00
Formato 50x60 cm	Euro	70.00

Carta baritata - ILFORD **MGFB CLASSIC**

prezzi

Formato 13x18 cm	Euro	9.00
Formato 18x24 cm	Euro	12.00
Formato 24x30 cm	Euro	20.00
Formato 30x40 cm	Euro	35.00
Formato 40x50 cm	Euro	65.00
Formato 50x60 cm	Euro	90.00

Carta baritata a tono caldo - ILFORD **MGFB WARMTONE**

prezzi

Formato 18x24 cm	Euro	18.00
Formato 24x30 cm	Euro	28.00
Formato 30x40 cm	Euro	45.00
Formato 40x50 cm	Euro	80.00
Formato 50x60 cm	Euro	120.00

(!) ILFORD MGFB WARMTONE

Quantità minima di stampe richiesta nei formati 40x50cm / 50x60cm: 2 stampe.

STAMPE a COLORI da NEGATIVO (procedimento manuale RA-4)

Fuji Crystal Archive (lucida)

Formato 18x24 cm

Formato 24x30 cm

Formato 30x40 cm

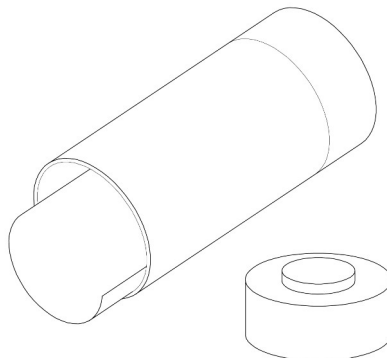

Il servizio di stampa a colori è destinato principalmente alla creazione di portfolio, mostre o altri progetti; si richiede un quantitativo minimo di stampe (contattare il laboratorio per un preventivo).

STAMPE DIGITALI COLORE FINE ART da SCANSIONE

prezzi

- **HAHNEMÜHLE PHOTO GLOSSY / LUSTER 260 gr/m²**

Formato 13x18 cm	Euro	7.00
Formato 18x24 cm	Euro	9.50
Formato A4 (21x29,7cm)	Euro	14.00
Formato 24x30cm	Euro	16.00
Formato A3 (29,7x42cm)	Euro	25.00
Formato A3+ (33x48,3cm)	Euro	35.00

Il servizio di stampa a pigmenti da negativo scansionato include l'acquisizione del file e la post produzione preparatoria alla stampa (regolazione colori, contrasto e striscia di prova).

VIRAGGI & BAGNI CONSERVATIVI B/N**prezzi****Bagno conservativo / viraggio al selenio**

- CARTE POLITENATE E BARITATE 10x15/13X18 cm	Euro	3.00
- CARTE POLITENATE E BARITATE 18x24/24X30 cm	Euro	5.00
- CARTE POLITENATE E BARITATE 30X40 cm	Euro	8.00

Bagno conservativo / viraggio seppia

- CARTE POLITENATE E BARITATE 10x15/13X18 cm	Euro	5.00
- CARTE POLITENATE E BARITATE 18x24/24X30 cm	Euro	7.00
- CARTE POLITENATE E BARITATE 30X40 cm	Euro	10.00

PASSEPARTOUT + MONTAGGIO STAMPE

(Passepartout + fondo in cartoncino 100% cotone e materiale adesivo *acid free*)

(Cartoncino *acid free* nei colori bianco artico e avorio | Spessore: 1.4 mm, con taglio a 45°)

Dimensione esterna in cm (Dimensione bucatura interna personalizzata) prezzi

Formato 13x18 cm	Euro	2.50
Formato 18x24 cm	Euro	4.00
Formato 24x30 cm	Euro	6.00
Formato 30x40 cm	Euro	10.00
Formato 40x50 cm	Euro	15.00
Formato 50x60 cm	Euro	20.00

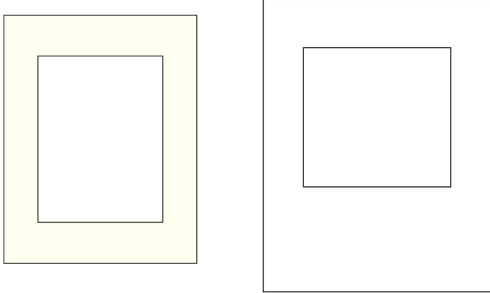

Il servizio proposto è legato unicamente alla realizzazione di stampe effettuate dal laboratorio di RVArtstudio.

(Esente IVA e ritenuta acconto | Art.1, Commi da 54 a 89 | L 190/2014 e successive modifiche L 208/2015).

Immagini e testi PDF protetti da Copyright ©